

DEGASATORE MOBILE CARRELLATO MODELLO MD2

Questa macchina è nata per le fonderie che hanno la necessità di eliminare i gas disciolti ed altre impurità per mezzo di un degasaggio classico con gas inerte.

A differenza di altri degasatori mobili che sono sempre vincolati all'uso di muletti o gru questa macchina è completamente indipendente. Il movimento di salita/discesa della lancia è automatico e le ruote anteriori in ghisa e quelle posteriori piroettanti garantiscono un'elevata scorrevolezza e agilità che ne permettono l'uso anche in spazi ristretti.

La macchina è realizzata per l'uso gravoso all'interno della fonderia: oltre all'impianto elettrico, anche quello pneumatico è stato racchiuso all'interno di un apposito armadio metallico a tenuta, per preservare quanto più possibile la componentistica dall'ambiente aggressivo presente in fonderia.

I parametri caratteristici del ciclo di degasaggio come portata gas, tempo e velocità di rotazione della lancia sono facilmente regolabili; una volta adattati tali parametri al proprio ciclo produttivo è sufficiente premere il pulsante d'avvio ciclo per dar il via al trattamento, senza necessità di ulteriori interventi da parte dell'operatore.



CARATTERISTICHE

Peso	Kg	500
Velocità di rotazione della lancia	rpm	60-460
Tensione di alimentazione	V	220/50 Hz
Corrente assorbita	A	5
Ingombri e corse: vedere disegno sul retro		

DEGASATORE MOBILE CARRELLATO MODELLO MD2

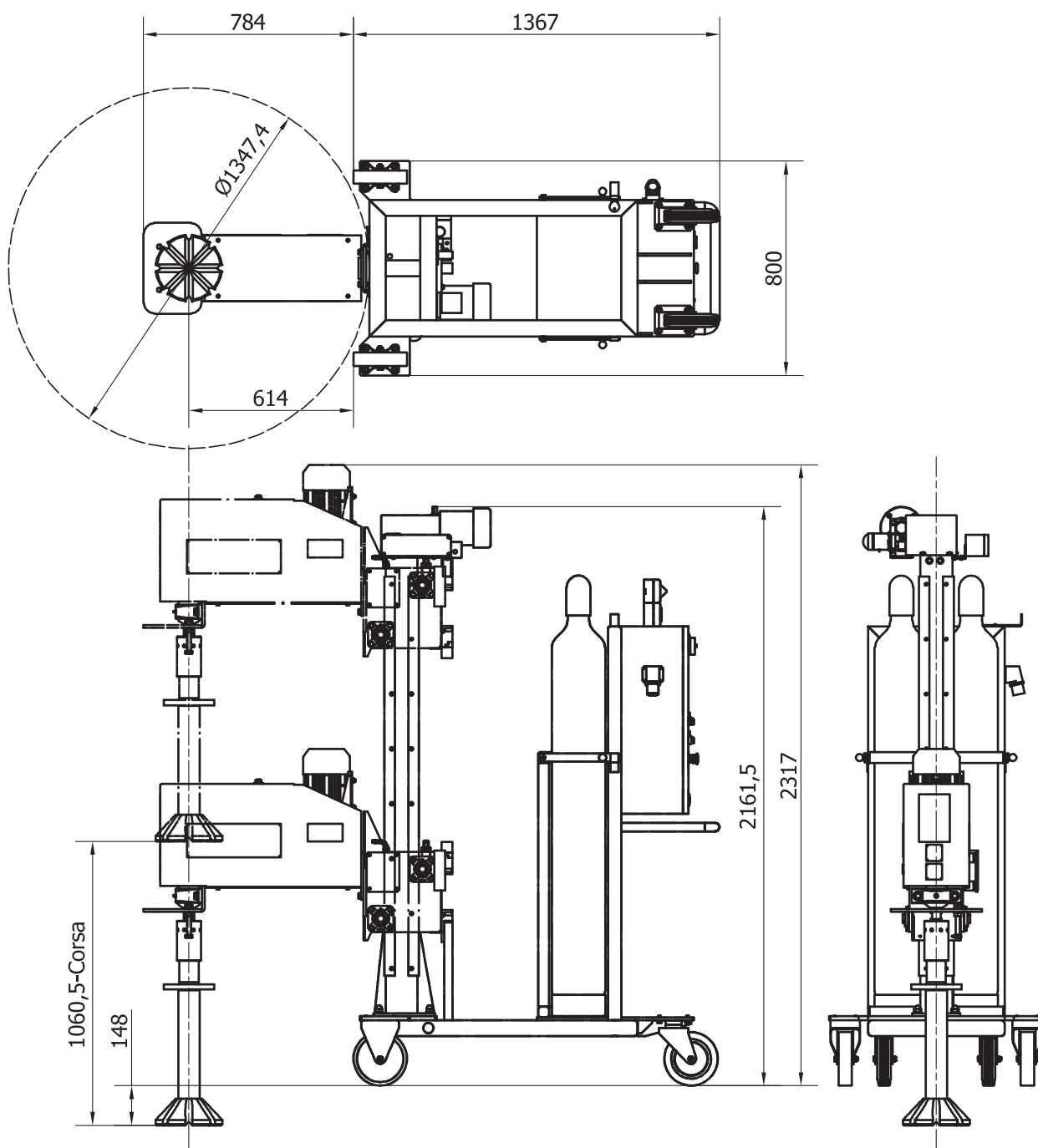

E' possibile variare di più o meno 150 mm le posizioni verticali della lancia (quote 148 e 2317) semplicemente fissando il braccio porta lancia al carrello nelle posizioni "alta" o "bassa"; il disegno rappresenta le quote quando il braccio è fissato nella posizione "intermedia".
La lancia rappresentata ha una lunghezza totale (lancia + diffusore) di 700 mm